

CycloKOLOR

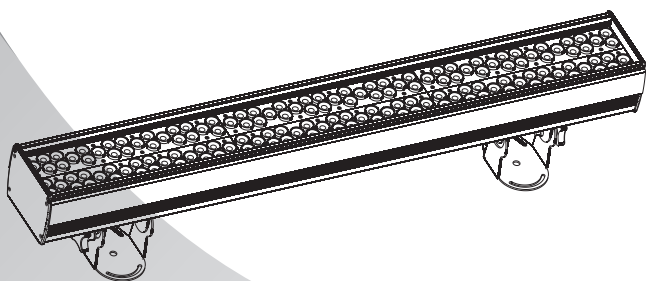

MANUEL UTILISATEUR

 **Starway**

T ABLE DES MATIÈRES

| | |
|---|-----------|
| 1 PRODUIT | |
| 1.1 INTRODUCTION..... | 2 |
| 1.2 FONCTIONS DU PRODUIT..... | 2 |
| 1.3 SPÉCIFICATIONS TECHNIQUES..... | 2 |
| 1.4 MISE EN GARDE DE SÉCURITÉ..... | 3 |
| 2 INSTALLATION | |
| 2.1 MONTAGE..... | 4 |
| 3 AFFICHEUR ET MENU | |
| 3.1 BASIQUE..... | 5 |
| 3.2 MENU..... | 6 |
| 3.3 EDITION DES COULEURS STATIQUES..... | 7 |
| 3.4 ACTIVATION DES PROGRAMMES UTILISATEURS..... | 7 |
| 3.5 MENU RUN..... | 7 |
| 3.6 ADRESSE DMX..... | 8 |
| 3.7 CONFIGURATION..... | 8 |
| 3.8 EDITION DES PROGRAMMES UTILISATEURS..... | 9 |
| 3.9 SPECIAL..... | 9 |
| 3.10 CALIBRATION DES BLANCS..... | 10 |
| 3.11 CORRECTION COLORIMETRIQUE RVB..... | 10 |
| 3.12 ACTIVATION DU VERROUILLAGE..... | 10 |
| 3.13 VENTILATION..... | 10 |
| 4 UTILISATION AVEC UN CONTRÔLEUR DMX | |
| 4.1 ADRESSAGE BASIQUE..... | 11 |
| 4.2 AFFECTATION DES CANAUX..... | 11 |
| 5 VUE ECLATEE..... | 16 |

1 PRODUIT

1.1 INTRODUCTION

Ce produit est conçu pour un usage intérieur. Utilisable pour des effets d'éclairage sur scène, au théâtre, ... Equipé d'une entrée directe DMX 512, ce produit peut être utilisé avec n'importe quelle console. Ce produit peut également être utilisé seul grâce à son mode automatique.

1.2 FONCTIONS DU PRODUIT

- * Mélange Rouge, Vert, Bleu, Blanc et Ambre
- * 2 Angles d'ouverture : 30° pour la partie basse et 15° pour la partie haute permettant un mappage parfait des couleurs sur un cyclo ou un mur.
- * Dimmer linéaire ou non
- * Strobe
- * Upload des programmes utilisateurs vers les projecteurs esclaves
- * Afficheur LCD
- * Verrouillage de l'afficheur
- * Plusieurs corrections de température des blancs
- * Protection contre la surchauffe
- * Réglage de la vitesse du ventilateur
- * Connecteurs Powercon IN / OUT
- * Connecteurs DMX 3 & 5 broches

1.3 SPÉCIFICATIONS TECHNIQUES

| | |
|--------------------------------|--|
| Voltage | 100~250V...50/60Hz |
| Consommation | 180W |
| Angle d'ouverture | 30° (partie basse) - 15° (partie haute) |
| Nombre de LEDs | 144pcs (36 x Rouges / 36 x Vertes / 36 x Bleues / 18 x Blanches / 18 x Ambres) |
| Puissance LED | 1W |
| Temp. de fonctionnement | -20° ~ +40° |
| Dimensions | 997 x 133 x 212mm |
| Poids | 8.2Kg |

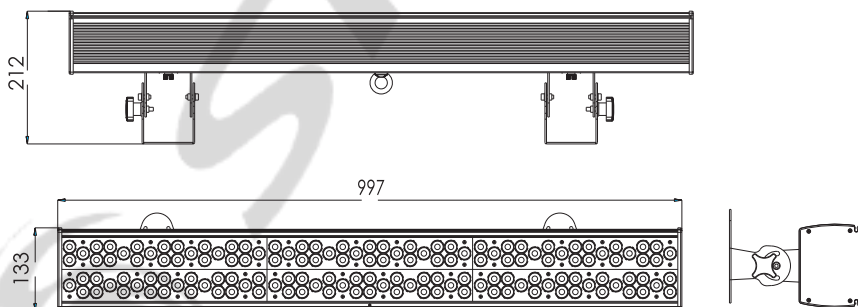

MISE EN GARDE DE SÉCURITÉ

POUR VOTRE PROPRE SECURITE, VEILLEZ A LIRE ATTENTIVEMENT CE MANUEL

Toute personne impliquée dans l'installation, l'utilisation et la maintenance de cet appareil doit être qualifiée et suivre les instructions du présent manuel

SOYEZ PRUDENTS. RISQUES DE CHOCS ELECTRIQUES !

Avant la mise en service, soyez sûr que le produit n'a subi aucun dommage pendant le transport.

Dans le cas contraire, contactez votre revendeur.

Afin de maintenir l'appareil dans de parfaites conditions d'utilisations, l'utilisateur doit absolument suivre les instructions de sécurité et d'utilisation décrites dans ce présent manuel.

Notez que les dommages dus à la modification de l'appareil ne sont pas couverts par la garantie. Cet appareil ne contient aucune partie remplaçable par l'utilisateur, contactez votre revendeur.

IMPORTANT :

Le fabricant n'acceptera pas la responsabilité des dommages résultant de la non-observance de ce manuel ou de la modification de cet appareil.

- Ne jamais laisser le câble d'alimentation avec les autres câbles. Manipulez le câble d'alimentation avec les précautions d'usage.
- Ne jamais enlever les stickers informatifs du produit.
- Ne jamais laisser traîner les câbles.
- Ne pas insérer d'objets dans les aérations.
- Ne pas ouvrir ou modifier l'appareil.
- Ne pas connecter cet appareil à un bloc de puissance.
- Ne pas secouer l'appareil, ne pas forcer sur le châssis de l'appareil lors de l'installation.
- Ne pas allumer et éteindre l'appareil constamment, il en résulterait une usure précoce de l'appareil.
- Mettez cet appareil sous tension uniquement après avoir vérifié que le boîtier est correctement fermé et que toutes les vis sont fermement vissées.
- N'utilisez cet appareil qu'après vous être familiarisé avec ses fonctions.
- Evitez tout contact avec les flammes, éloignez l'appareil des surfaces inflammables.
- Fermer les capots lors de l'utilisation de l'appareil
- Laissez toujours un espace suffisant autour de l'appareil pour permettre la ventilation.
- Toujours déconnecter l'appareil du secteur s'il n'est pas utilisé ou avant de le nettoyer. Toujours débrancher l'alimentation en tenant la prise secteur et non le câble.
- Vérifiez que le voltage de votre installation électrique correspond à celle requise par l'appareil.
- Vérifiez que le cordon d'alimentation n'est ni pincé ou endommagé. Vérifiez l'appareil ainsi que le cordon d'alimentation périodiquement.
- Si l'appareil est tombé ou a reçu un choc, déconnectez le immédiatement du secteur et contactez un technicien qualifié pour vérifier l'appareil.
- Si l'appareil a été soumis à d'importantes fluctuations de température, ne l'allumez pas immédiatement, la condensation pourrait endommager l'appareil. Laissez l'appareil reprendre la température ambiante avant de l'allumer.
- Si l'appareil ne fonctionne pas correctement, éteignez-le immédiatement. Emballez-le, (de préférence dans son emballage d'origine), et retournez-le à votre revendeur pour réparation.
- Utilisable par un adulte exclusivement, cet appareil doit être installé hors de portée des enfants. Ne pas faire fonctionner l'appareil sans surveillance.
- Utilisez exclusivement des fusibles de valeurs identiques pour le remplacement
- Les réparations, les connections électriques et le service doivent être effectués par un technicien qualifié.

Si cet appareil est utilisé différemment que comme décrit dans ce manuel, le produit peut être endommagé et la garantie deviendrait nulle

2 INSTALLATION

2.1 MONTAGE

Montage en accroche

Le projecteur peut être accroché sur une structure à l'aide des supports de crochets. Le projecteur doit également être sécurisé à l'aide d'élingues de sécurité.

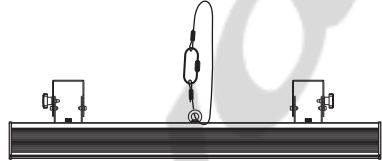

Montage au sol

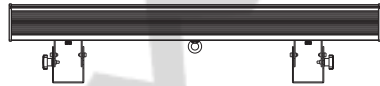

Montage de la plaque anti-éblouissement

La plaque anti-éblouissement est insérée dans le rail situé sur la partie haute du projecteur. Il permet d'éviter l'éblouissement à un angle de 25° par rapport à la position horizontale. La vis située au centre permet de maintenir la plaque en position.

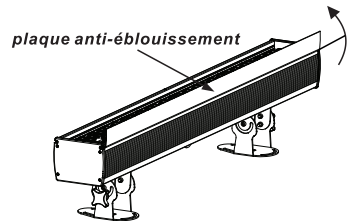

Stockage de la plaque anti-éblouissement

La plaque anti-éblouissement est insérée dans le même rail situé sur la partie haute du projecteur mais cette fois ci, à l'envers. La vis située au centre permet de maintenir la plaque en position stockage pendant le transport.

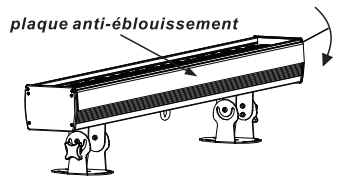

Connexions électriques

Grâce aux connecteurs In/ Out Powercon, il est possible de chaîner électriquement les projecteurs sur une seule et même alimentation :

@ 220V : 10 Projecteurs

@ 110V : 5 Projecteurs

3 AFFICHEUR & MENU

3.1 BASIC

Le projecteur est équipé d'un afficheur LCD et de 4 boutons de contrôle.

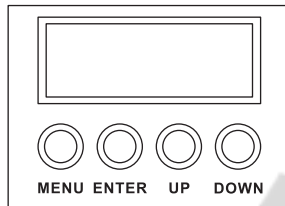

- [MENU]** Pour entrer dans le menu ou retourner au menu principal
- [ENTER]** Pour entrer dans le menu sélectionné ou pour confirmer la valeur actuelle
- [UP]** Pour remonter dans la liste du menu ou pour augmenter la valeur sélectionnée
- [DOWN]** Pour descendre dans la liste du menu ou pour diminuer la valeur sélectionnée

3.2 MENU

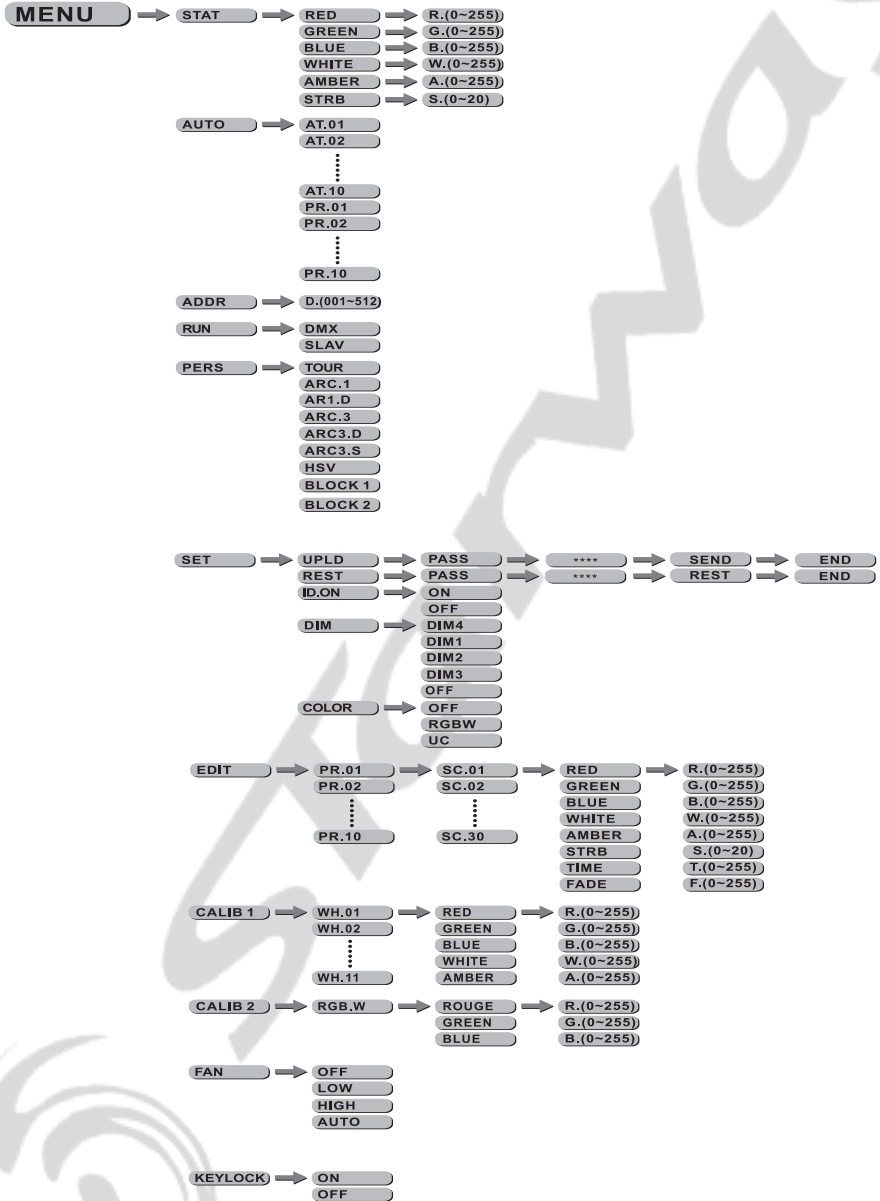

3.3 EDITION DES COULEURS STATIQUES



STAT

- Sélectionnez le menu [STAT] et appuyez sur [ENTER]
- Combinez les valeurs [RED] (rouge), [GREEN] (vert), [BLUE] (bleu), [WHITE] (Blanc) et [AMBER] (Ambre) pour créer votre couleur en prenant soin de valider avec le bouton [ENTER] après chaque modification
- Définissez la valeur du [Strobe] de 0Hz à 20 Hz en prenant soin de valider avec le bouton [ENTER] après chaque modification

3.4 ACTIVATION DES PROGRAMMES AUTOMATIQUES

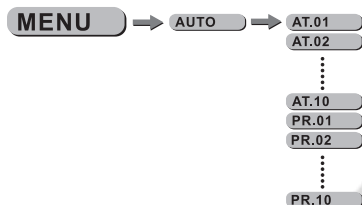

AUTO

- Sélectionnez le menu [AUTO] et appuyez sur [ENTER]
- Sélectionnez l'un des programmes internes [AT.01] à [AT.10] (ces programmes ne peuvent pas être modifiés) Prenez soin de valider avec le bouton [ENTER] après la sélection.
- Sélectionnez l'un des programmes internes [PR.01] à [PR10] (ces programmes peuvent être modifiés) Prenez soin de valider avec le bouton [ENTER] après la sélection.

Les programmes internes [PR.01] à [PR10] sont éditables via le menu [EDIT]

3.5 MENU RUN



RUN

- Sélectionnez le menu [RUN] et appuyez sur [ENTER]
- [DMX] Mode permettant de gérer le projecteur via une console DMX. Prenez soin de valider avec le bouton [ENTER] après la modification.
- [SLAV] Mode permettant de gérer le projecteur en mode maître esclave. Prenez soin de valider avec le bouton [ENTER] après la modification.

3.6 ADRESSE DMX

MENU → **DMX** → **D(001-512)**

;*DMX*;

- Entrez dans le menu ;*DMX*; et ajuster l'adresse DMX.

3.7 CONFIGURATION

PERS → **TOUR**
ARC.1
ARC1.D
ARC.3
ARC3.D
ARC3.S
HSV
BLOCK 1
BLOCK 2

;*PERS*;

- Entrez dans le menu ;*PERSONALITY*; et sélectionnez le mode DMX entre :
;*TOUR*;, ;*Arc.1*;, ;*Arc1.d*;, ;*Arc.3*;, ;*Arc3.d*;, ;*Arc3.s*;, ;*HSV*;, ;*BLOCK 1*;, ou ;*BLOCK 2*;

3.8 EDITION DES PROGRAMMES UTILISATEURS

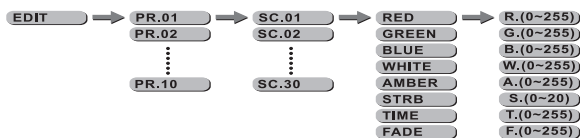

;**EDIT**;

- Sélectionnez le menu [EDIT] et appuyez sur [ENTER]
- Choisissez le programme à éditer de [PR.01] à [PR.10] Puis validez avec le bouton [ENTER].
- Chaque programme éditable se compose de 30 scènes [SC.01] à [SC.30]
- Chaque scène vous permet de créer un état lumineux en utilisant les paramètres suivants : [RED] (rouge), [BLUE] (bleu), [GREEN] (vert), [WHITE] (blanc), [AMBER] (ambre), [STROBE], [TIME] (temps de maintien), [FADE] (temps de fade entre chaque scène) . Prenez soin de valider avec le bouton [ENTER] après la modification.

3.9 SPECIAL

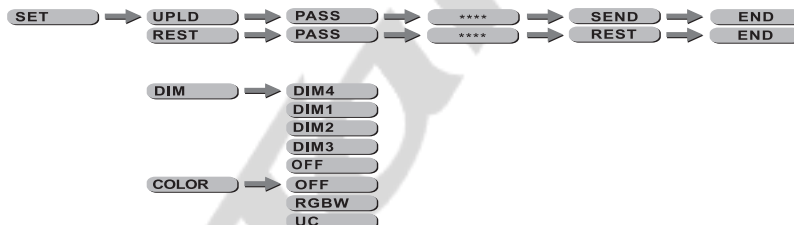

;**SET**;

- Sélectionnez le menu [SET] et appuyez sur [ENTER]
- La fonction [UPLD] vous permet d'uploader les programmes utilisateur de la machine « maître » vers les machines « esclaves ». Pour activer la fonction UPLOAD, il vous faudra entrer le mot de passe. Ce mot de passe est le même que le mot de passe général (mot de passe usine : appuyez successivement sur les touches suivantes : [UP] – [DOWN] – [UP] – [DOWN] puis appuyez sur le bouton [ENTER]. Pendant l'Upload des programmes, le projecteur s'éclaire en JAUNE, si une erreur survient pendant la procédure le projecteur s'éclaire en ROUGE, à la fin de la procédure réussie le projecteur s'éclaire en VERT
- [REST] vous permet de rappeler l'ensemble des paramètres usine –Veillez à appuyez sur [ENTER]
- Lorsque le mode [COLOR] est validé sur OFF aucune correction colorimétrique n'est activée.
- Lorsque le mode [COLOR] est activé sur RGBW la correction colorimétrique que vous aurez créée dans le menu [CAL2] sera active.
- Lorsque le mode [COLOR] est validé sur UC le projecteur ajuste la sortie RVB pour simuler les projecteurs d'ancienne génération.

3.10 CALIBRATION DES BLANCS



iCAL1i

- Sélectionnez le menu [CAL 1] et appuyez sur [ENTER]
- Modifiez la température du blanc de l'un des différents programmes internes entre [WT.01] à [WT.11] en modifiant les valeurs des paramètres rouge, vert, bleu, blanc et ambre. Puis validez avec le bouton [ENTER].

3.11 CORRECTION COLORIMETRIQUE RVB



iCAL2i

- Sélectionnez le menu [CAL2] et appuyez sur [ENTER]
- Modifiez la température du blanc RVB en modifiant les valeurs des paramètres rouge, vert, bleu. Puis validez avec le bouton [ENTER].

3.12 ACTIVATION DU VERROUILLAGE



iKEYi

- Sélectionnez le menu [KEY] et appuyez sur [ENTER]
- Lorsque le projecteur est basculé en mode KEY ON, il vous faudra un mot de passe de manière à pouvoir entrer dans le menu. Après 30 secondes ou Allumage extinction su projecteur.

**MOT DE PASSE USINE : [UP] – [DOWN] – [UP] – [DOWN]
puis appuyez sur le bouton [ENTER]**

3.13 VENTILATION



iFANi

- Sélectionnez le menu [FAN] et appuyez sur [ENTER]
- Sélectionnez l'un des modes entre [OFF], [LOW], [HIGH], et [AUTO], et appuyez sur [ENTER] ..
- en mode OFF, le ventilateur est coupé. (celui ci- se rallumera automatiquement en cas de surchauffe)
- en mode LOW le ventilateur tourne faiblement
- en mode HIGH le ventilateur tourne à pleine puissance
- en mode AUTO, le ventilateur est géré automatiquement en fonction de la chaleur dégagée.

4 UTILISATION AVEC UN CONTRÔLEUR DMX

4.1 ADRESSAGE BASIQUE

- Connectez tous les projecteurs en série en utilisant un câble DMX standard 3 ou 5 broches.
- Ajustez l'adresse DMX dans le menu DMX.
- Plusieurs projecteurs peuvent utiliser la même adresse DMX ou utiliser des adresses DMX indépendantes

4.2 AFFECTATION DES CANAUX

⌋ Note: ce produit peut être configuré en 8 modes différents :
 ⌋ **TOUR**_i, ⌋ **Arc.1**_i, ⌋ **Arc1.d**_i, ⌋ **Arc.3**_i, ⌋ **Arc3.d**_i, ⌋ **Arc3.s**_i, ⌋ **HSV**_i, ⌋ **BLOCK 1**_i
 et ⌋ **BLOCK 2**_i

TOUR

| CANAL | VALEUR | FONCTION |
|-------|-----------|--|
| 1 | 0 ↔ 255 | MASTER DIMMER |
| 2 | 0 ↔ 255 | ROUGE (or STEP TIME when CUS.01-CUS.10 in Ch9 is activated) |
| 3 | 0 ↔ 255 | VERT (or FADE TIME when CUS.01-CUS.10 in Ch9 is activated) |
| 4 | 0 ↔ 255 | BLEU |
| 5 | 0 ↔ 255 | BLANC |
| 6 | 0 ↔ 255 | AMBRE |
| | 0 ↔ 10 | COLOR MACRO + BLANC BALANCE NO FONCTION |
| | 1 ↔ 30 | ROUGE 100% / VERT UP / BLEU 0% |
| | 31 ↔ 50 | ROUGE DOWN / VERT 100% / BLEU 0% |
| | 51 ↔ 70 | ROUGE 0% / VERT 100% / BLEU UP |
| | 71 ↔ 90 | ROUGE 0% / VERT DOWN / BLEU 100% |
| | 91 ↔ 110 | ROUGE UP / VERT 0% / BLEU 100% |
| | 111 ↔ 130 | ROUGE 100% / VERT 0% / BLEU DOWN |
| | 131 ↔ 150 | ROUGE 100% / VERT UP / BLEU UP |
| | 151 ↔ 170 | ROUGE DOWN / VERT DOWN / BLEU 100% |
| | 171 ↔ 200 | ROUGE 100% / VERT 100% / BLEU 100% BLANC 100% / AMBRE 100% |
| | 201 ↔ 205 | BLANC 1: 3200K |
| | 206 ↔ 210 | BLANC 2: 3400K |
| | 211 ↔ 215 | BLANC 3: 4200K |
| | 216 ↔ 220 | BLANC 4: 4900K |
| | 221 ↔ 225 | BLANC 5: 5600K |
| | 226 ↔ 230 | BLANC 6: 5900K |
| | 230 ↔ 235 | BLANC 7: 6500K |
| | 236 ↔ 240 | BLANC 8: 7200K |
| | 241 ↔ 245 | BLANC 9: 8000K |
| | 246 ↔ 250 | BLANC 10: 8500K |
| | 250 ↔ 255 | BLANC 11: 10000K |

| CANAL | VALEUR | FONCTION |
|-----------|-------------|--|
| 8 | 0 ↔ 9 | STROBE NO FONCTION |
| | 10 ↔ 255 | 1- 20 HZ |
| 9 | 0 ↔ 10 | AUTO + CUSTOM PROGRAMS + FAN CONTROL NO FONCTION |
| | 11 ↔ 20 | FANS OFF (STAY 3 SECONDS) |
| | 21 ↔ 25 | FANS LOW (STAY 3 SECONDS) |
| | 26 ↔ 30 | FANS HIGH (STAY 3 SECONDS) |
| | 31 ↔ 40 | FANS AUTO (STAY 3 SECONDS) |
| | 41 ↔ 50 | AUTO 1 |
| | 51 ↔ 60 | AUTO 2 |
| | 61 ↔ 70 | AUTO 3 |
| | 71 ↔ 80 | AUTO 4 |
| | 81 ↔ 90 | AUTO 5 |
| | 91 ↔ 100 | AUTO 6 |
| | 101 ↔ 110 | AUTO 7 |
| | 111 ↔ 120 | AUTO 8 |
| | 121 ↔ 130 | AUTO 9 |
| | 131 ↔ 140 | AUTO 10 |
| | 141 ↔ 150 | CUSTOM01 |
| | 151 ↔ 160 | CUSTOM02 |
| | 161 ↔ 170 | CUSTOM03 |
| | 171 ↔ 180 | CUSTOM04 |
| | 181 ↔ 190 | CUSTOM05 |
| 191 ↔ 200 | CUSTOM06 | |
| 201 ↔ 210 | CUSTOM07 | |
| 211 ↔ 220 | CUSTOM08 | |
| 221 ↔ 230 | CUSTOM09 | |
| 231 ↔ 255 | CUSTOM10 | |
| 10 | 0 ↔ 255 | AUTO SPEED AUTO SPEED FOR Auto1~Auto10 |
| | 0 ↔ 9 | DIMMER SPEED PRESET DIMMER SPEED FROM DISPLAY MENU |
| 11 | 10 ↔ 29 | LINEAR DIMMER |
| | 30 ↔ 69 | NON LINEAR DIMMER 1 (fastest) |
| | 70 ↔ 129 | NON LINEAR DIMMER 2 |
| | 130 ↔ 189 | NON LINEAR DIMMER 3 |
| | 190 ↔ 255 | NON LINEAR DIMMER 4 (slowest) |
| 12 | 0 ↔ 4 | BLOCK SELECTIONS BLOCK1, BLOCK2, BLOCK3 |
| | 5 ↔ 34 | BLOCK 1 |
| | 35 ↔ 64 | BLOCK 2 |
| | 65 ↔ 94 | BLOCK 3 |
| | 95 ↔ 124 | BLOCK 1&2 |
| | 125 ↔ 154 | BLOCK 2&3 |
| | 155 ↔ 184 | BLOCK 1&3 |
| | 185 ↔ 241 | BLOCK1, BLOCK2, BLOCK3 |
| 215 ↔ 255 | NO FONCTION | |

BLOCK1

| CANAL | VALEUR | FONCTION |
|-------|---------|--------------|
| 1 | 0 ↔ 255 | BLOCK1 ROUGE |
| 2 | 0 ↔ 255 | BLOCK1 VERT |
| 3 | 0 ↔ 255 | BLOCK1 BLEU |
| 4 | 0 ↔ 255 | BLOCK2 ROUGE |
| 5 | 0 ↔ 255 | BLOCK2 VERT |
| 6 | 0 ↔ 255 | BLOCK2 BLEU |
| 7 | 0 ↔ 255 | BLOCK3 ROUGE |
| 8 | 0 ↔ 255 | BLOCK3 VERT |
| 9 | 0 ↔ 255 | BLOCK3 BLEU |

BLOCK2

| CANAL | VALEUR | FONCTION |
|-------|---------|--------------|
| 1 | 0 ↔ 255 | BLOCK1 ROUGE |
| 2 | 0 ↔ 255 | BLOCK1 VERT |
| 3 | 0 ↔ 255 | BLOCK1 BLEU |
| 4 | 0 ↔ 255 | BLOCK1 BLANC |
| 5 | 0 ↔ 255 | BLOCK1 AMBRE |
| 6 | 0 ↔ 255 | BLOCK2 ROUGE |
| 7 | 0 ↔ 255 | BLOCK2 VERT |
| 8 | 0 ↔ 255 | BLOCK2 BLEU |
| 9 | 0 ↔ 255 | BLOCK2 BLANC |
| 10 | 0 ↔ 255 | BLOCK2 AMBRE |
| 11 | 0 ↔ 255 | BLOCK3 ROUGE |
| 12 | 0 ↔ 255 | BLOCK3 VERT |
| 13 | 0 ↔ 255 | BLOCK3 BLEU |
| 14 | 0 ↔ 255 | BLOCK3 BLANC |
| 15 | 0 ↔ 255 | BLOCK3 AMBRE |

ARC 1

| CANAL | VALEUR | FONCTION |
|-------|---------|----------|
| 1 | 0 ↔ 255 | ROUGE |
| 2 | 0 ↔ 255 | VERT |
| 3 | 0 ↔ 255 | BLEU |

ARC 1+D

| CANAL | VALEUR | FONCTION |
|-------|---------|---------------|
| 1 | 0 ↔ 255 | MASTER DIMMER |
| 2 | 0 ↔ 255 | ROUGE |
| 3 | 0 ↔ 255 | VERT |
| 4 | 0 ↔ 255 | BLEU |

ARC 3

| CANAL | VALEUR | FONCTION |
|-------|---------|----------|
| 1 | 0 ↔ 255 | ROUGE |
| 2 | 0 ↔ 255 | VERT |
| 3 | 0 ↔ 255 | BLEU |
| 4 | 0 ↔ 255 | BLANC |
| 5 | 0 ↔ 255 | AMBRE |

ARC 3+D

| CANAL | VALEUR | FONCTION |
|-------|---------|---------------|
| 1 | 0 ↔ 255 | MASTER DIMMER |
| 2 | 0 ↔ 255 | ROUGE |
| 3 | 0 ↔ 255 | VERT |
| 4 | 0 ↔ 255 | BLEU |
| 5 | 0 ↔ 255 | BLANC |
| 6 | 0 ↔ 255 | AMBRE |

ARC 3+S

| CANAL | VALEUR | FONCTION |
|-------|-------------------|------------------------------------|
| 1 | 0 ↔ 255 | MASTER DIMMER |
| 2 | 0 ↔ 255 | ROUGE |
| 3 | 0 ↔ 255 | VERT |
| 4 | 0 ↔ 255 | BLEU |
| 5 | 0 ↔ 255 | BLANC |
| 6 | 0 ↔ 255 | AMBRE |
| 7 | 0 ↔ 9 10 ↔ 255 | STROBE NO FONCTION 1 - 20 Hz |

HSV

| CANAL | VALEUR | FONCTION |
|-------|---------|------------|
| 1 | 0 ↔ 255 | HUE |
| 2 | 0 ↔ 255 | SATURATION |
| 3 | 0 ↔ 255 | VALUE |

5 VUE ECLATEE

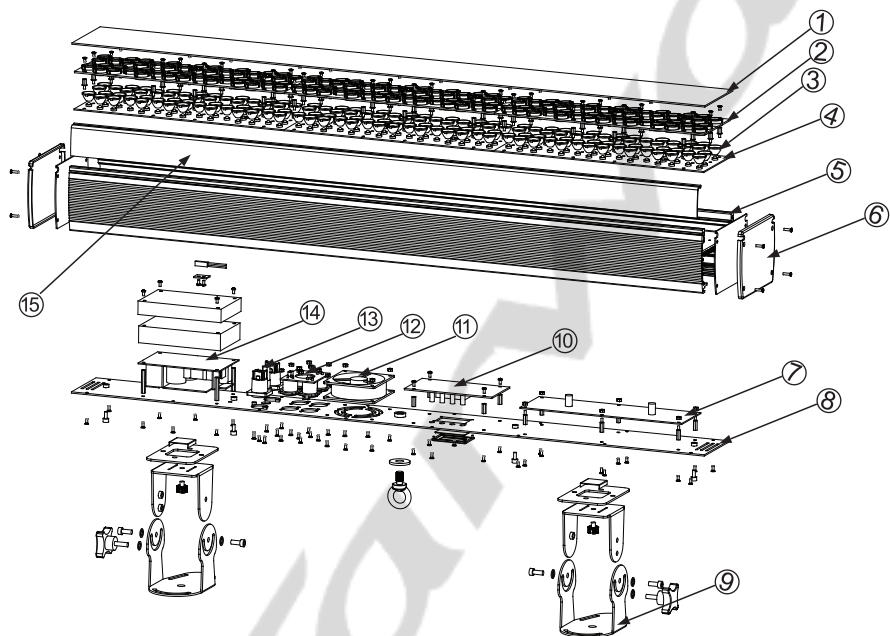

| No | ITEM |
|----|-----------------------|
| 1 | Vitre anti-poussières |
| 2 | Lentilles |
| 3 | LED PCB |
| 4 | LED PCB |
| 5 | Corps du projecteur |
| 6 | Capot latéral |
| 7 | PCB drivers LEDs |
| 8 | Carte Logique |

| No | ITEM |
|----|---------------------------|
| 9 | Pieds |
| 10 | PCB display |
| 11 | Ventilateur |
| 12 | Connecteurs |
| 13 | Fusible |
| 14 | Alimentation |
| 15 | Plaque anti-éblouissement |